

# BlueDiamond®

condensate removal pumps

## MultiTank®

MultiTank® è il preferito dagli architetti e dai consulenti di design ed è disponibile per l'utilizzo con le pompe MegaBlue® o MaxiBlue®. Il serbatoio incorpora un sensore di livello a stato solido ad efficienza energetica che elimina l'utilizzo di galleggianti mobili - che spesso si bloccano. Potendo collegare al tubo collettore del MultiTank® (1,5 l) diverse unità di areazione, l'installatore ha la massima flessibilità durante il montaggio di impianti multipli.

MultiTank® previene le difficoltà di installazione delle classiche pompe centrifughe che non hanno la capacità di funzionare a secco. Incorporando sia la MaxiBlue® o la MegaBlue®, si eliminano le richieste di assistenza per le unità peristaltiche con tubi separati o cambi.

### Tecnologia con termistore



Grazie all'assenza di parti mobili, MultiTank offre un'alternativa affidabile ai blocchi degli interruttori a galleggiante. Il sensore solido alto/basso incorpora la nostra brevettata tecnologia con termistore, azionando la pompa solo in presenza di condensa. E' quindi l'alternativa ideale ai galleggianti attualmente esistenti, perché non ha parti mobili che possono incastrarsi.

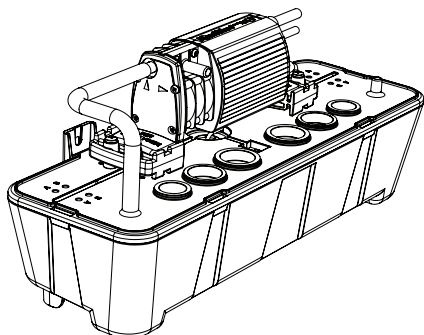

**Opzione 1: MultiTank® with MaxiBlue®** - 14 litri / ora  
Progettati per usi che richiedono un'alta mandata (8m), il MultiTank® e MaxiBlue® sono la combinazione ideale. Tanto silenziosi per il montaggio a soffitto e tanto potenti da poter essere installati distante, rendono possibile una vasta gamma di soluzioni di installazione più semplici e veloci.



### Dimensioni (mm)

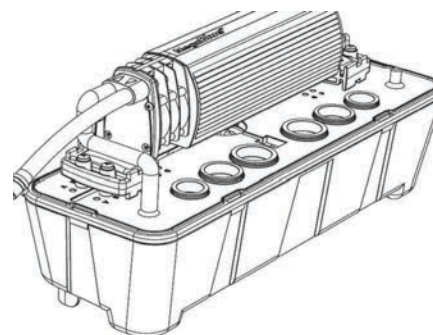
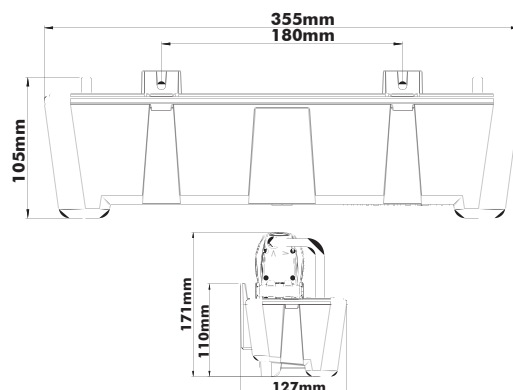

**Opzione 2: MultiTank® with MegaBlue®** - 50 litri / ora  
Offrendo prestazioni eccezionali il MegaBlue® può rimuovere la condensa velocemente anche se installata lontano. Con una testata di 20m (6 piani!) ,la combinazione MultiTank® con MegaBlue® può essere utilizzata come punto di raccolta centrale e remoto per il drenaggio della condensa.