

# BlueDiamond®

condensate removal pumps

## MultiTank®

Резервуар MultiTank пользуется большим спросом среди архитекторов и консультантов, также возможна установка вместе с насосами MegaBlue® или MaxiBlue®. Резервуар содержит в себе энергоэффективный полупроводниковый датчик уровня, который исключает использование подвижных поплавков, которые часто застревают. Распределяя несколько фанкойлов в 1,5 литровый резервуар MultiTank, эта модель предлагает полную маневренность для монтажника при установке нескольких модулей.

MultiTank позволяет избежать трудностей по установке в отношении центробежных насосов, которые не имеют возможности работать всухую. Подключая либо MaxiBlue®, либо MiniBlue® пользователь может избежать регулярных сервисных вызовов на перистальтических секциях резервуара, которые имеют разделенные трубы или изношенные коробки передач.



### Революционная сенсорная технология



MultiTank предлагает надежную альтернативу поплавковым выключателям, которые западают или застревают. Используя нашу запатентованную и проверенную термистровую технологию, полупроводниковые датчики уровня запускаются только тогда, когда в системе появляется конденсат.

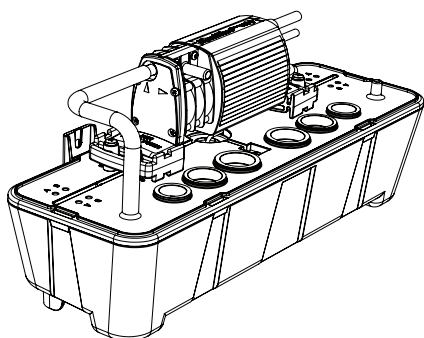

**Вариант 1: MultiTank with MaxiBlue®** - 14 л/час  
Разработанные для высокого подъема (8М) MultiTank и MaxiBlue® представляют собой идеальное сочетание. Это бесшумное решение для потолочного монтажа и достаточно мощное для удаленного расположения. Таким образом, обеспечивается много вариантов по установке, гораздо быстрее и проще.

### измерения в мм

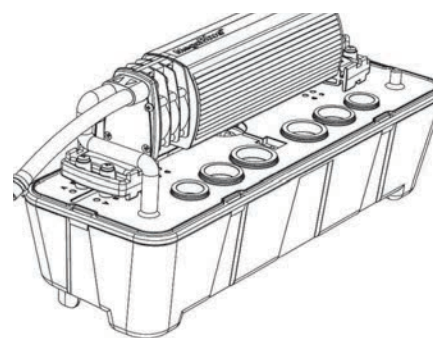
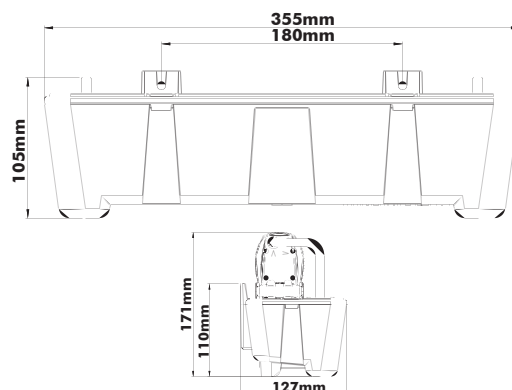

**Вариант 2: MultiTank with MegaBlue®** - 50 л/час  
MegaBlue® с превосходной производительностью может откачивать конденсат быстро и на дальнее расстояние. С напором 20 м MultiTank совместно с MegaBlue® может быть использован как удаленная центральная точка сбора для стока конденсата