

BlueDiamond®

condensate removal pumps

MegaBlue®

MegaBlue® обладает потенциалом, позволяющим забыть о трудностях установки просто присоедините, включите и пользуйтесь!

Революционная запатентованная технология делает его чрезвычайно надёжным, также мы предоставляем двухлетнюю гарантию. Кто ещё может предложить Вам подобное?

Вы можете избежать вызовов мастеров по ремонту неисправных и загрязнившихся насосов, избежать обслуживания разделённых перистальтических труб и изношенных коробок устройств. Новая MegaBlue® за разумную цену избавит Вас от скрытых затрат и впоследствии поможет значительно сэкономить на установке и обслуживании.

Производительность

максимальный расход	подъём жидкости	максимальный подъём
50 литров в час	20 метров	7 метров

зондирования варианты

Выберите либо:

Резервуарный сенсор (энергоэффективный)	Сенсор тепла и холода	DrainStik
X87-813	X87-814	X87-820
		

Запатентованный насос с ротационной диафрагмой

Все эти преимущества возможны благодаря нашей передовой технологии ротационной диафрагмы, используемой в BlueDiamond®. Конденсат втягивается в насос посредством вакуума, а затем механически в усиленной эластомерной диафрагме под давлением перемещается к выводу. Эта система справляется даже со сформировавшимися твёрдыми частицами и лёгкими загрязнениями и также прекрасно работает в сухом режиме.



3 года
Гарантия

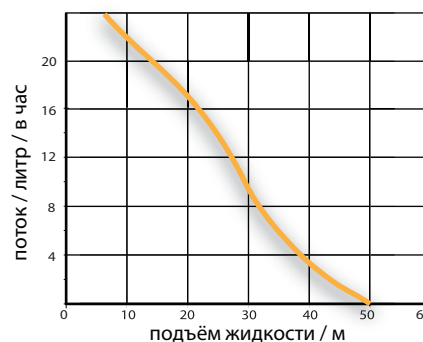

измерения в мм

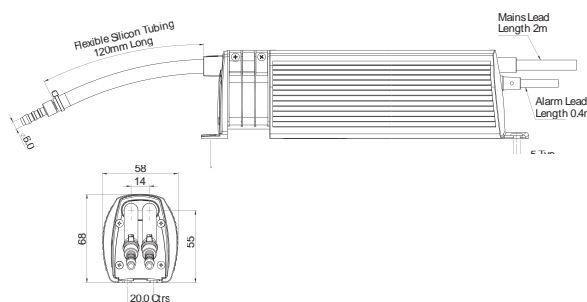

Любой вариант установки

